

DIMENSIONES (mm)

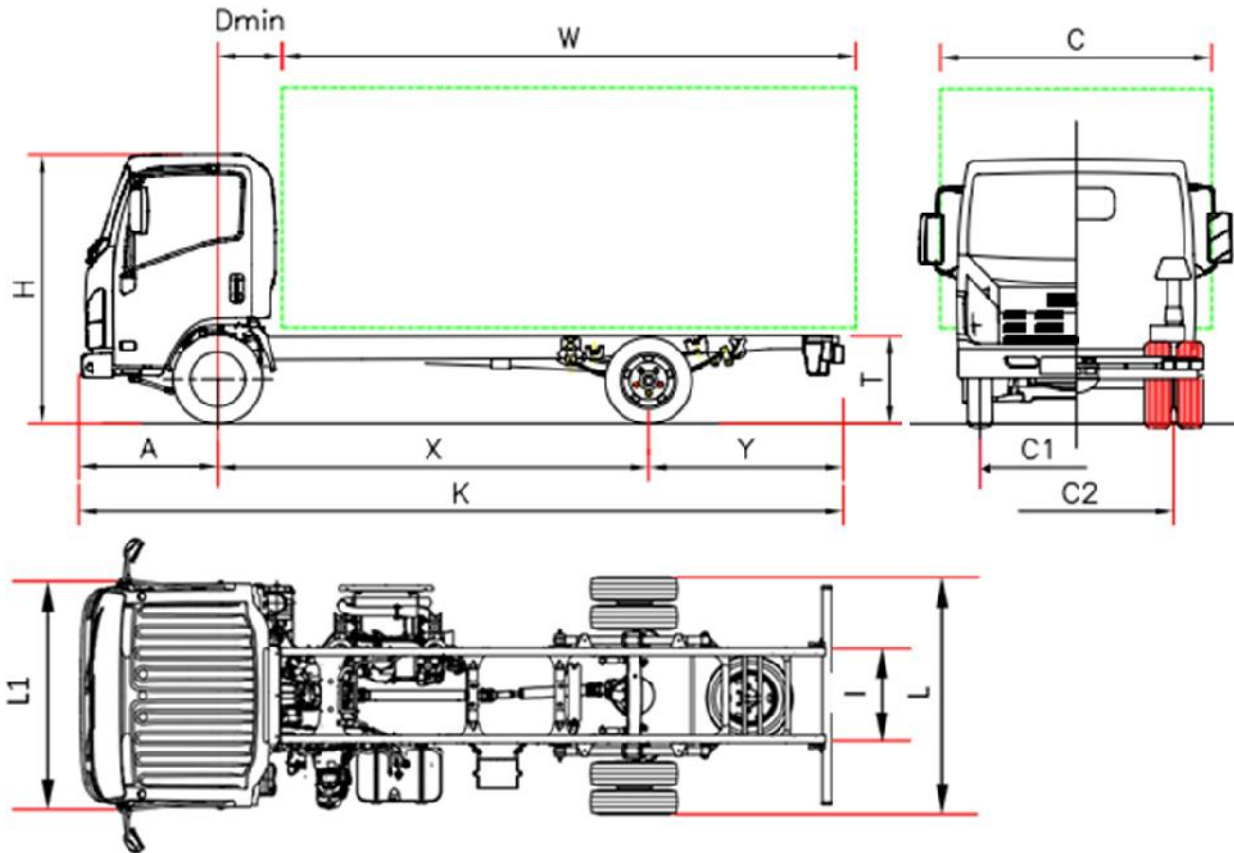

		L 35 DOBLE AIRBAG
Distancia Entre Ejes	X	2750
D min.		650
Longitud bastidor	K	5295
Voladizo delantero	A	1110
Longitud carrocería (min/máx) ⁽¹⁾	W	3535/3865
Voladizo trasero chasis	Y	1435
Altura bastidor	T	730
Altura cabina	H	2150
Anchura eje trasero	L	1865
Ancho cabina ⁽²⁾	L1	1815
Ancho carrocería ⁽³⁾	C	2120
Anchura chasis	I	700
Ancho de vía delantero	C1	1475
Ancho de vía trasero	C2	1425
PESOS (kg)		
Tara con cabina (en orden de marcha) ⁽⁴⁾		2105
Tara eje delantero/trasero		1500/605
Peso máximo		3500
Peso máx delantero/trasero		2100/2435
Peso máx remolcable		3500

1 La longitud de la carrocería corresponde a un vehículo cargado de manera uniforme hasta la máxima capacidad de carga sobre el eje (medidas declaradas en el C.O.C. sin modificación del vehículo)

2 Excluidos los intermitentes laterales y los espejos

3 Anchuras posibles con brazos de espejos opcionales: 1815/1945 - 1945/2120 - 2120/2275

4 La tara incluye las herramientas, la rueda de repuesto, el depósito de combustible lleno y el conductor.

Tara full con opciones: 2220 Kg (1510/710). Cambio NEES +35 Kg (25/10)

D.E.E. (mm) F 2750

LISTA DE PRECIOS 2017

Precio vehículo
Franco Cerea

Versiones y equipamientos:	NEES 2 (DEE F)	
Equipamiento de serie:	<ul style="list-style-type: none"> • EGR - DPD (filtro antipartículas) • SCR con Ad-Blue® • Display multi-información • Freno motor • Elevalunas eléctricos • Avisador acústico de marcha atrás • Inmovilizador • Volante con inclinación regulable • Asiento con Suspensión • Regulador de altura de faros • Luces diurnas • Cierre centralizado con mando • Radio CD MP3 • Faros Antiniebla 	
Opcionales:	Aire acondicionado	
Motor:	<p>ISUZU 4JJ1E6N Diesel 4 cilindros, intercooler, inyección directa commonrail, sobrealimentado con turbocompresor de geometría variable Cilindrada total: 2999 cm³ Potencia máx efectiva: 110 KW (150 CV) a 2800 rpm Par máximo motor: 375 Nm/1600 - 2800 rpm Versión EURO VI OBD-C</p>	
Seguridad:	ABS con BAS EVSC (control de estabilidad y antivuelco) con ASR y TCS Airbag lado conductor	
Depósito de combustible:	93 litros	16 litros Ad-Blue®
Relación caja de cambios:	5 marchas MYY5A – 5.315 - 2.908 - 1.558 - 1.000 - 0.721; Marcha atrás: 5.068; Relación final de eje: 3.909 (43/11)	
Tipo de transmisión:	MANUAL	NEES 2 (Robotizada)
Embrague:	Monodisco seco autorregulable	Multidisco en baño de aceite Convertidor de par
Bastidor:	Anchura: 65 mm, altura: 180 mm, espesor: 4 mm	
Plazas:	3	
Ejes:	2, eje trasero motor con ruedas gemelas	
Neumáticos:	Delanteros 205/75 R16C ruedas simples, traseros 205/75 R16C ruedas gemelas	
Frenos:	Frenos de discos delanteros y traseros. Según norma CEE con sistema hidráulico en las 4 ruedas, pedal de accionamiento, servofreno de depresión y circuitos independientes para ambos ejes. Freno de estacionamiento manual sobre el árbol de trasmisión.	
Suspensión:	Delantera y trasera con ballestas parabólicas y final de carrera con tacos de caucho; amortiguadores hidráulicos telescópicos de doble efecto.	
Instalación eléctrica:	Tensión nominal 24V, alternador 90A - Nr. 2 baterías de 70 Ah	